

GALERIE +
JÉRÔME POGGI OBJET
+ DE PRODUCTION

+
115-117 RUE LA FAYETTE
F-75010 PARIS
+33 (0)9 5102 5188

+

JULIANA BORINSKI

+
BIOGRAPHIE / CV

+
PORTFOLIO

+
DU MARDI AU SAMEDI DE 10H À 19H
REZ-DE-CHAUSSEE, FOND DE COUR
TUESDAY-SATURDAY, FROM 10AM TO 7PM
GALLERY SITUATED IN THE COURTYARD

+
S.A.R.L. JÉRÔME POGGI
AU CAPITAL DE 10.000 EUROS
SIRET: 51443173300013
TVA INTRA-COMMUNAUTAIRE: FR88514431733

+

JULIANA BORINSKI - BIOGRAPHIE

Juliana Borinski est une artiste basée à Berlin et Paris, et travaille dans le champs de la photographie et de la vidéo. Elle développe des installations à l'intersection de l'iconographie et de l'iconoclasme. Ses travaux intègrent souvent des techniques et matériaux qui construisent des liaisons qui convergent avec la théorie du déconstructivisme. Se positionnant en regard de la complexité technologique contemporaine, ils évoquent des expériences sensibles: la contemplation de phénomènes abstraits, qui questionnent profondément la légitimité de l'interface, par sa déconstruction et par conséquent l'absence de quelque chose dans la visée originelle du média.

Ses travaux se proposent comme des traducteurs imparfaits du réel, qui ne s'attachent pas seulement à remettre en cause son fonctionnement et son esthétique potentielle, mais qui prolongent la question du média comme interface. Son travail photographique, questionne dans cette même optique autant le sujet physique de la photographie que son objet sociologique.

Son oeuvre a été montrée récemment dans différents événements artistiques : IFFR Rotterdam, Huis Sonneveld National Architecture Institute (NAI) (exposition personnelle) the Netherlands, Tantamount, Kanazawa, Japan, ISEA 2010, MKK Dortmund, Almost Cinema, Voorhuit Gent, Belgium, Disseminação IV, Palácio das Artes, Belo Horizonte, Brazil, WRO biennial for media art, Wroclaw, Poland. Zur Zeit, Künstler Palais Thurn & Taxis, Bregenz, Austria, Transterritoriale Generation, Paço das Artes, São Paulo, Brazil, Borderline Behaviour, TENT, IFFR 2007, Rotterdam, Expanded Media, 20th Stuttgarter Filmwinter, Württembergischer Kunstverein, Stuttgart, Germany ou Autopsia and Performing Media pendant Art Cologne 2006 et 2007.

Elle a été nominée pour différents prix, notamment le Tiger Award, Rotterdam (NL) BM.Mediale, Begheim (DE), Media in Space, Stuttgart (DE), ou Liedts-Messen Foundation Award in collaboration with ZKM (DEr), Gent (B) et WRO media art biennial (PL).

Née en 1979 à Rio de Janeiro, Brésil, elle a étudié à l'academy of Media Art Cologne (KHM) en Allemagne sous la direction de Valie Export, Jürgen Klauke et Matthias Müller, où elle a obtenu son diplôme avec mention en 2007. Entre 2004 et 2005, elle a étudié à la Villa Arson, à Nice. Depuis 2011 elle enseigne à academie royale (KASK) de Gand (B) et réside actuellement à la Cité International des Arts Paris (F).

JULIANA BORINSKI - CV

EXPOSITIONS / EXHIBITIONS

2011

Lyquid Crystal Displays, Huis Sonneveld (NAI), IFFR Rotterdam (curateur Edwin Carels) (exposition personnelle) (NL)

Formules exposition collective Mulhouse (curatrice Sandrine Wymann / La Kunsthalle Mulhouse) (FR)

Entre le cristal et la fumée, Galerie Poggi & Bertoux, Paris (FR)

Video, vidi, visum II, Galerie Poggi & Bertoux, Paris (FR)

2010

Tatamount, Gand (B) & Kanazawa, (JP)

Politique 0, espace Niemayer Paris, (FR)

ISEA 2010, MKK Dortmund, (DE)

VI Muestra Monográfica de Media Art, Manizales, (CO)

2009

Disseminação, Palácio das Artes Belo Horizonte, (BR)

Almost Cinema, Vooruit Gent, (BE)

X Media Forum, Festival de Film Moscou, (RU)

Expanded City, 13ème Biennale d'Art Media, Centre d'Art WRO, Wrocaw, (PL)

2008

Update II, ZKM, Karlsruhe & Fondation Liedts-Meesen Gand (curateur Peter Weibel / Stef van Bellingen) (BE)

Zur Zeit, Künstlerhaus Palais Thurn & Taxis, Bregenz, (curateurs Dr. Meusburger & Marie Lousie Angerer) (AT)

BM. Mediale, Rhein Erft Kreis, (curateur Jurgen Klauke & Mischa Kubal) (DE)

2007

Transterritoriale Generation II, Paço das Artes, São Paulo, (curatrice Tereza Arruda) (BR)

Borderline Behaviour-Drawn towards Animation, TENT (curator Edwin Carels) (NL)

Performing Media, Art Cologne, (curateur Jurgen Klauke) (DE)

KINOHNE, Molkerei Werkstatt Cologne, (exposition personnelle) (DE)

Expanded Media-Media in Space, Württembergischer Kunstverein Stuttgart, (curateurs Hans Christ & Iris Dressler) (DE)

2006

Autopsia, Art Cologne, (curateur Matthias Muller) (DE)

Geladen-Videokunst, Projections au Musée Ludwig Cologne (DE)

zur Sache Schätzchen, Wallraf Richartz-Museum / Fondation Courboud, Cologne (DE)

Verschwendung und der Medienschaten, Glas Moog, Cologne, (exposition personnelle) (DE)

PUBLICATIONS / PUBLICATIONS

2011

en cours: co-production Timelab Gand & Kunsthalle Mulhouse "Surfaces of Plateau (1,001 pictures)"
FéstiVal international de film (IFFR) Rotterdam (NL)

2010

La Kunsthalle Mulhouse (FR)

ISEA 2010 Dortmund (DE)

2009

Almost Cinema, Kunstcentrum Vooruit, Ghent, (BE)

2008

Update II, Liedts-Meesen Foundation, Gand (B) & ZKM, Karlsruhe (DE)
Code Magazine, (BE)
Zur Zeit, Thurn & Taxis Künstlerhaus, Bregenz, (AT)

2007

Expanded Media-Media in Space, Wu?rtembergischer Kunstverein, Stuttgart (DE)
Transterritoriale Generation Phase I-III, Paço das Artes, São Paulo, (BR)
Borderline Behaviour- Drawn towards Animation, F estival international de film (IFFR) Rotterdam (NL)
Gro e Kunstaussstellung NRW, Dusseldorf, (DE)

2006

Autopsia, KHM ART COLOGNE, (DE)
Fuites Statiques, Projet Diligence, Nice, (FR)
Gro e Kunstaussstellung NRW, Dusseldorf, (DE)

PRIX ET NOMINATIONS / AWARDS AND NOMINATIONS

2011

nomination pour le jury, MFA diplome Academie Royale d'Art, KASK Gent, Belgium
nomination pour Tiger Award IFFR Rotterdam (NL)

2009

mentions honorable at 13 me Biennale d'Art Media, WRO 09, (PL)
nomination pour X Media Forum, international film festival, Moscow, (RU)

2008

BM. Mediale, Prix pour jeunes artists, Bergheim, (DE)
nomination pour New Media Award ZKM Center for Media Art,
Karlsruhe (DE) & Liedts-Meesen Foundation, Gent, (BE)

2007

nomination pour Tiger Award, Festival international de Film (IFFR), Rotterdam (NL)
mentions honorable Expanded Media-Medien in Space, Wurttembergischer Kunstverein, Stuttgart,
(DE)

RESIDENCES / ENSEIGNEMENTS / WORKSHOP / RESIDENCIES / TEACHING / WORKSHOP

2011 - 2012

Seminaire Academie Royale d'Art, KASK Gent, (BE)

2010

Conference Surfaces of Plateau (1,001 Pictures) Timelab, Gent, (BE)
Conference Expanded Cinema & the extended Eye KASK, Royal School of Arts Gent, (B)
Artist en R sidence Timelab, Gent, (BE)
Artist en R sidence la Kunsthalle Mulhouse et Universit  Haute Alsace (UHA), (FR)
Conference, cin ma exp rimental et maintenant, Le Quai,  cole de Beaux Arts, Mulhouse (FR)

2009

Summercamp Electrified, Centre d'Art Vorhuit & Timelab, Gand (BE)
Artist in residence Ososph re, Artefact, Strasbourg (FR)
Anima-Son, workshop image en mouvement, Artefact, Strasbourg (FR)

2008

Artist en R sidence At lier experimental Clans, (FR)
Artist en R sidence Bains::Connective, Brussels, (BE)

GALERIE +
JÉRÔME POGGI OBJET
+ DE PRODUCTION

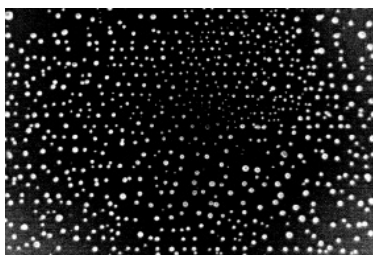
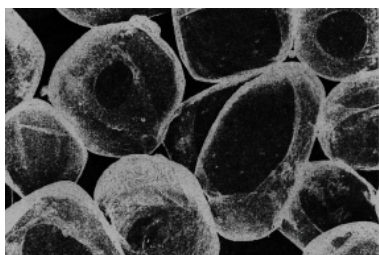
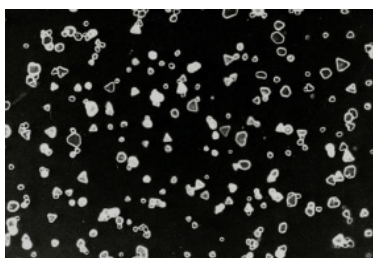
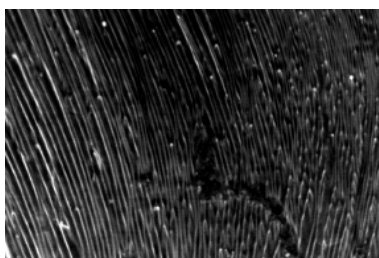
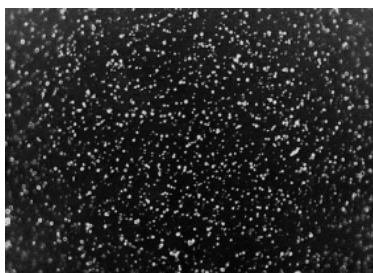
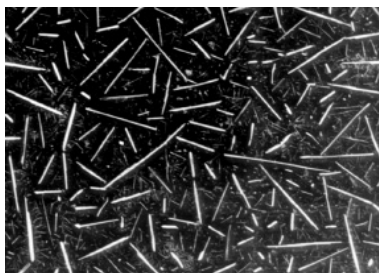
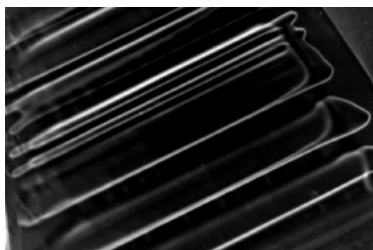
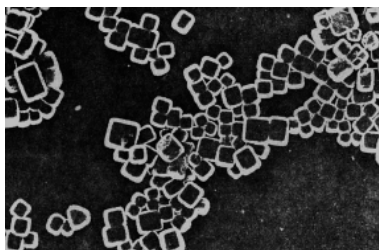
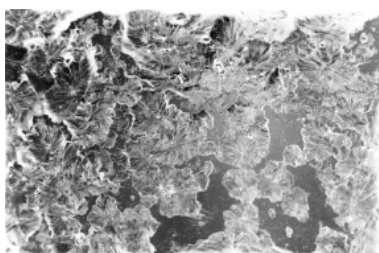
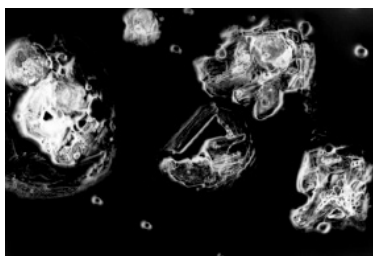
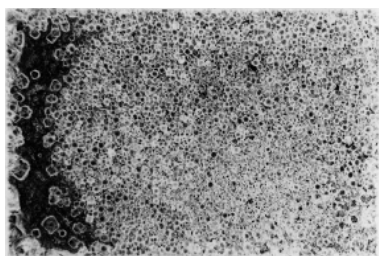

Quelques gouttes d'une solution cristalline sont versées sur une diapositive vierge placée dans un projecteur transformé. Le processus de cristallisation et tous les mouvements induits dans le liquide sont ainsi projetés en direct. Favorisée par la chaleur du projecteur, la réaction complète peut prendre de 20 minutes à quelques heures (selon la concentration de la solution ou les conditions de température et d'hygrométrie de l'espace de présentation). Chaque diapositive est remplacée lorsque son «image» est stabilisée.

Sous la forme d'une pure abstraction cinématique, *LCD* met littéralement en oeuvre le phénomène chimique de cristallisation. Si ce phénomène est à la base de la fixation photographique (et a fortiori cinématographique), son usage actuel permet également la présentation d'images en mouvement grâce aux écrans à cristaux liquides. Mais loin des applications techniques, *LCD* renoue simplement avec la magie contemplative des premières machines optiques.

LCD (Liquid Crystal Display), 2008-2009
Projections stabilisées transférées en photogravure
18 x 24 cm
Courtesy de l'artiste

GALERIE +
JÉRÔME POGGI OBJET
+ DE PRODUCTION

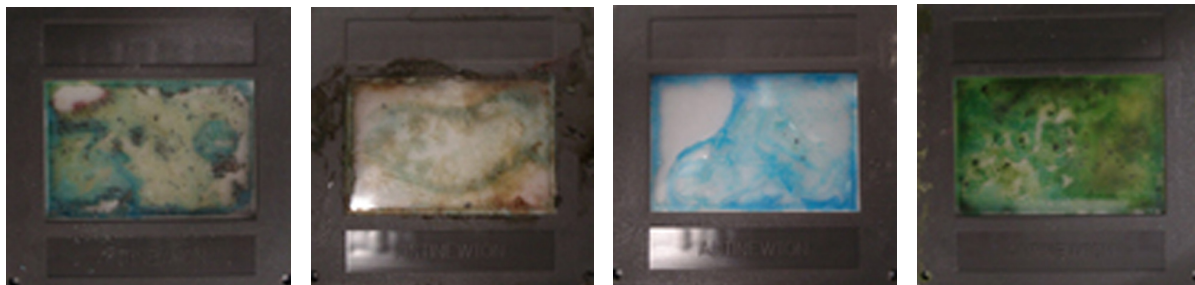

LCD (Liquid Crystal Display), 2008-2009

Installation cinéma élargi (projecteur diapositive, solution cristalline, diapos en verre)

Dimensions variables

Courtesy de l'artiste



LCD (Liquid Crystal Display), 2008-2009

Projecteur diapositive, Cristaux liquides, plaque de verre, miroir

Pièce unique Installation cinéma élargi / dimension variables (projecteur diapositive, solution cristalline, diapos en verre)

Dimensions variables

Courtesy de l'artiste

GALERIE +
JÉRÔME POGGI OBJET
+ DE PRODUCTION

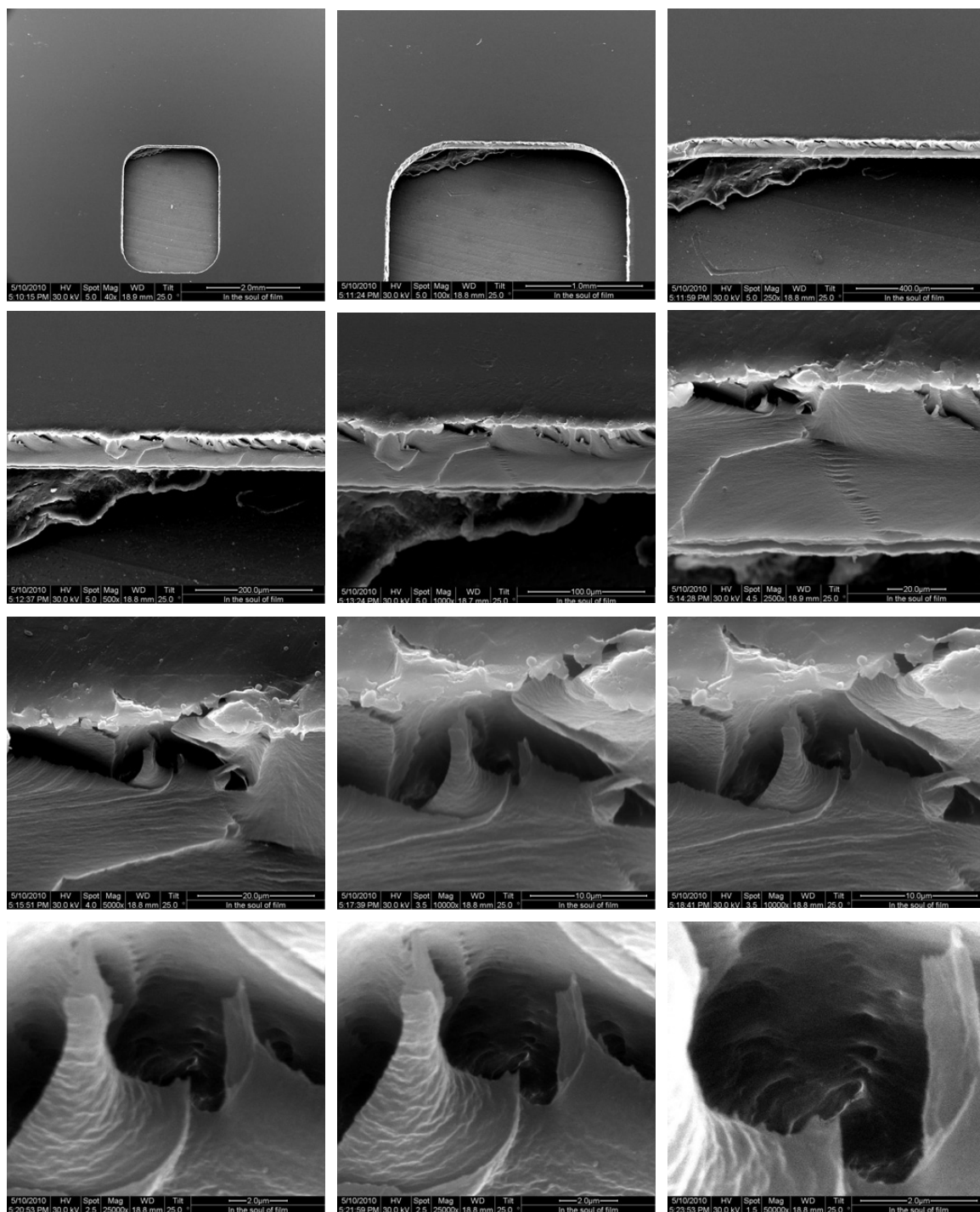

In the Soul of Film, 2010

(SEM) photographie

Série de 12 images, impression jet d'encre noir et blanc, mat sur pvc

16 cm x 17 cm

© Courtesy de l'artiste

In the Soul of Film est une œuvre d'art qui se concentre sur l'observation du matériel cinématographique lui-même par un mouvement de zoom à l'échelle la plus petite possible (l'inframince) de la surface d'une image vierge de 35mm de celluloid.

GALERIE +
JÉRÔME POGGI OBJET
+ DE PRODUCTION

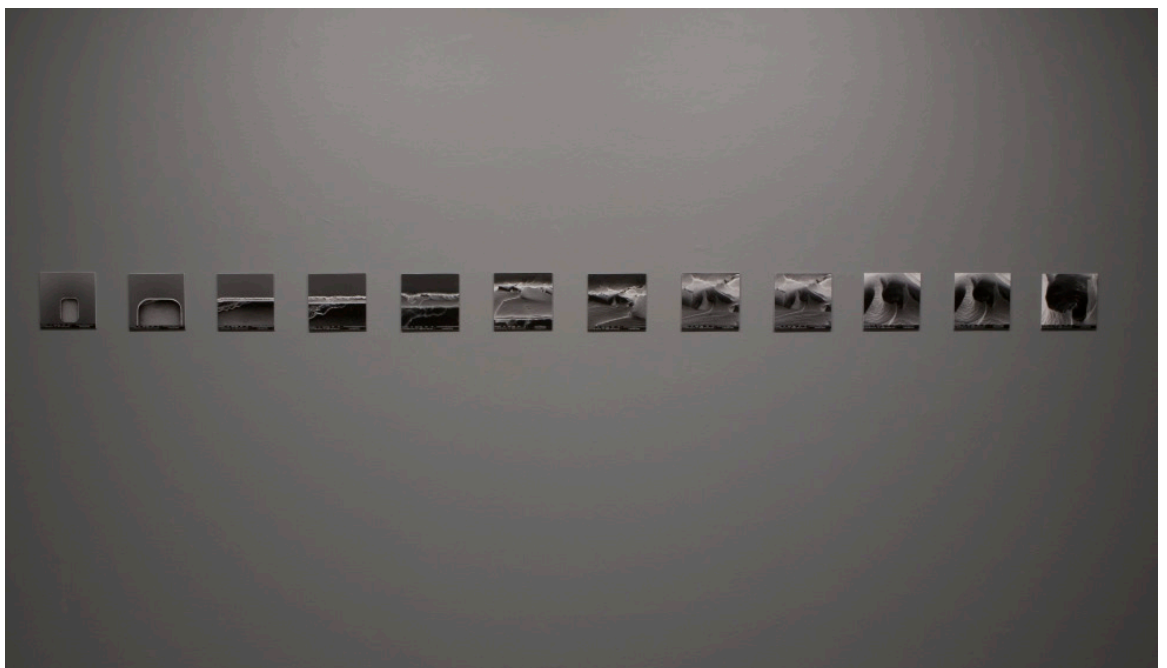
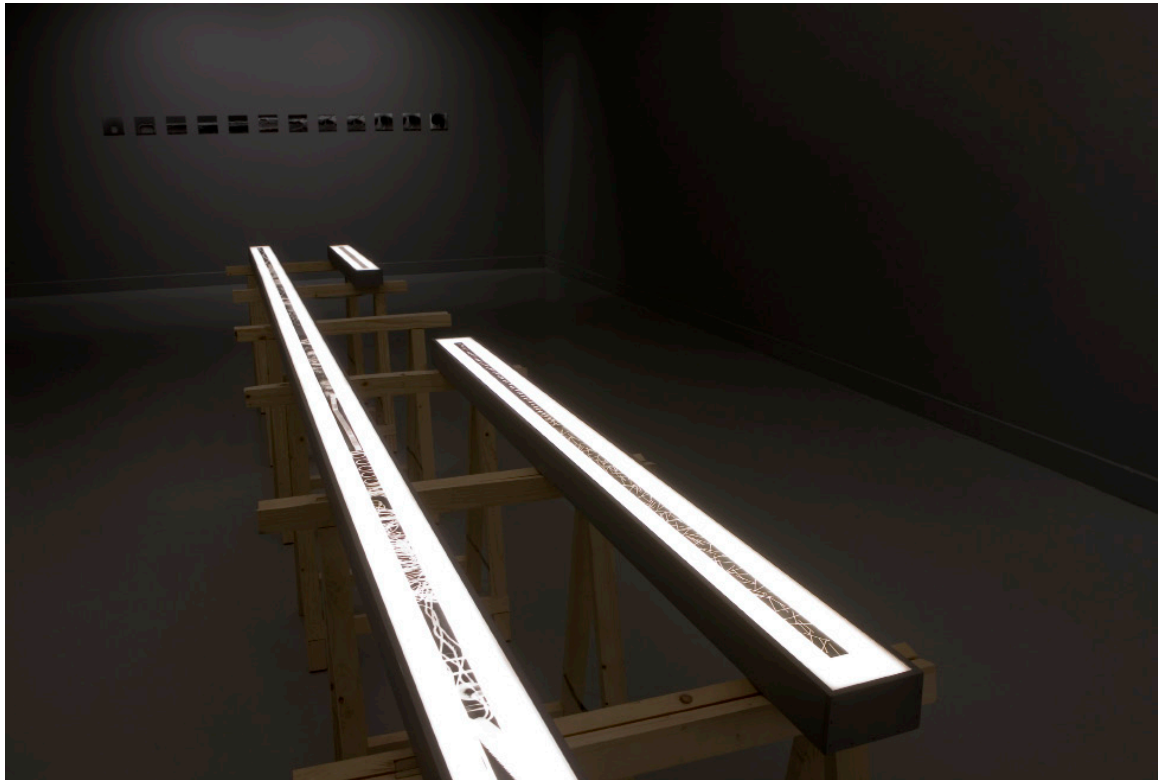

In the Soul of Film, 2010
(SEM) photographie
Série de 12 images, impression jet d'encre noir et blanc, mat sur pvc
16 cm x 17 cm
© Courtesy de l'artiste

Vues de l'exposition *Graphology*, au M HKA, Anvers, 2011

GALERIE +
JÉRÔME POGGI OBJET
+ DE PRODUCTION

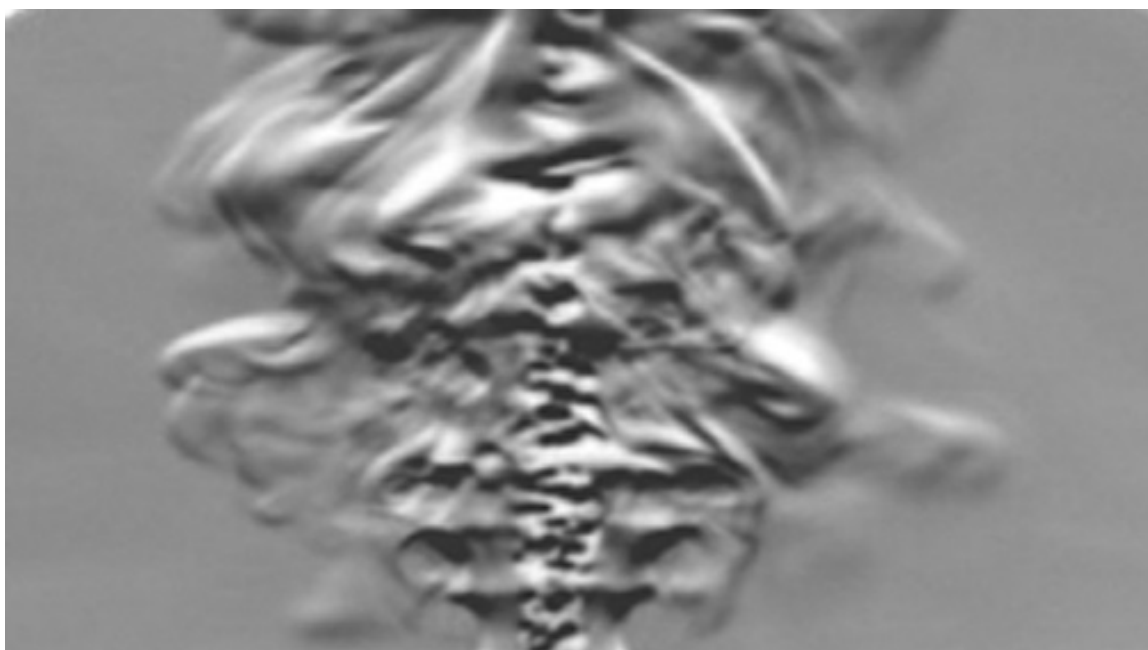
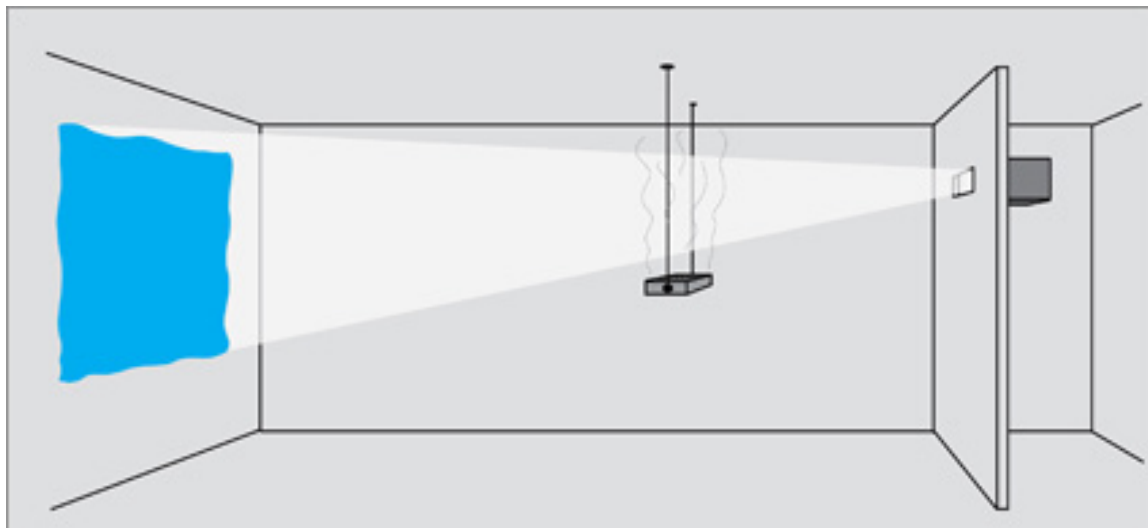

H.D.T.V

Installation cinéma élargi

H.D.T.V. est une animation d'air chaud comme matière principal pour une projection infini. Le phénomène de mirage est arrangé pour une mise en scène critique du spectacle quotidien d'une société médiatisée par le home cinéma par le simple manque d'une image lui même.

GALERIE +
JÉRÔME POGGI OBJET
+ DE PRODUCTION

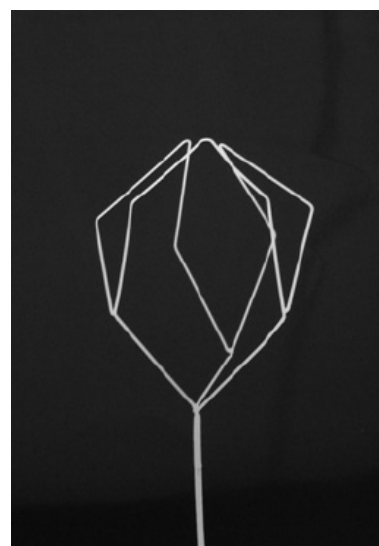
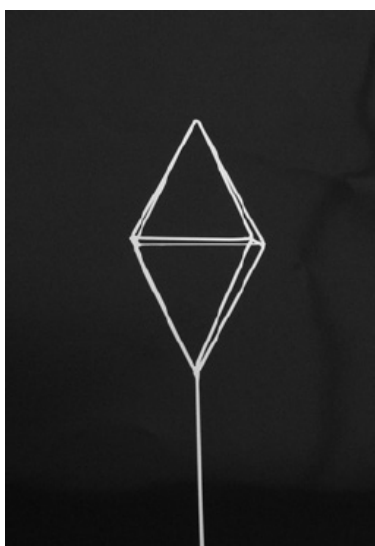
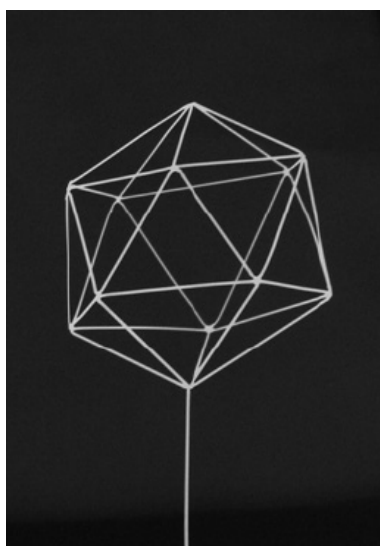
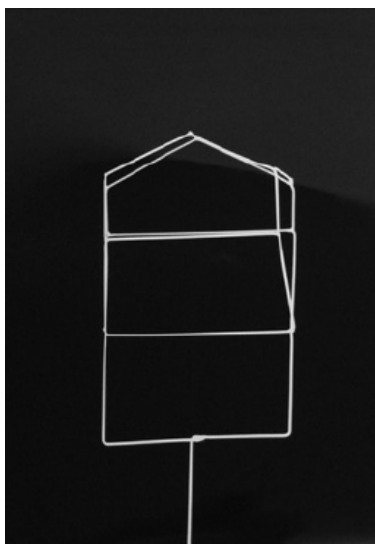
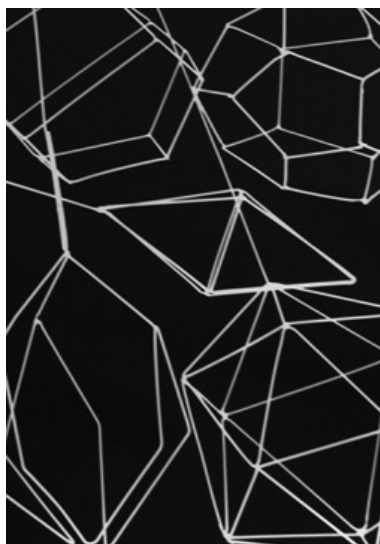

Surfaces of Plateau (1,001 pictures) / Photograms
Projet de recherche Surfaces of Plateau (1,001 pictures)
© Courtesy de l'artiste

«La chromatique des couleurs est difficile à transmettre dans la mesure où, comme vous le savez, elle ne peut seulement être lue mais elle veut être effectuée/réalisée/faite»

J. v W. Goethe

Tandis que Newton expérimentait avec un prisme dans une chambre pour noir pour extraire d'un rayon de lumière toutes les couleurs qu'il contient, Goethe résistait profondément à ces expériences et se demandait vraiment: «la couleur n'appartient-elle pas au visage et n'apparaît-elle pas dans l'oeil?»

Light spectrum est une installation cinématographique élargi qui déconstruit l'éclairage cinématographique, le réduit à ses plus purs éléments et met l'accent sur le conflit, depuis le début du XVII^{ème} siècle, entre la lumière et la perception des couleurs. Le mot «spectre» émerge de la première description qu'en fait Goethe dans son livre «La théorie des couleurs» et cette installation est le détour de la couleur blanche la plus pure, comme il l'a appelé.

Dans la production cinématographique la lumière est sert à produire des fictions pour accroître le pouvoir d'illusion du cinéma. L'installation *Light spectrum* plonge le spectateur dans une projection d'éclairage cinématographique. La couleur filtre dans toutes les tons mais rien (pas d'image) n'est projeté. La lumière pure dans tout le spectre se présente, d'un mur à l'autre. Ce système de projection déduit soulève des questions autour de la vision et de la perception des couleurs en faisant réfléchir à notre compréhension des effets de l'éclairage artificiel au cinéma. Cette installation minimale est un simple arrangement pour faire ressentir le pouvoir de la lumière et reprendre la réflexion sur sa fonction émotionnelle et sa signification.

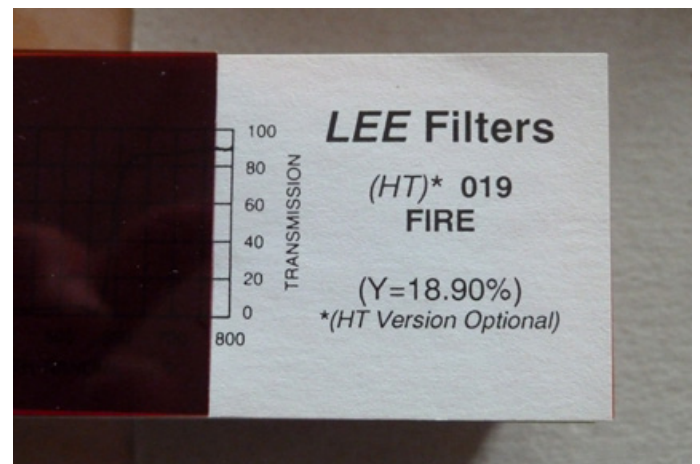

Light spectrum, 2011

Projecteur dia/ filtre de lumière/ affiches sérigraphiques avec de l'encre fluorescent / lumière/ film structurel
 Dimensions variables



1+1=0, 2009-2011
Edition illimité
© Courtesy de l'artiste

1+1=0 interroge la création et la dissolution de la valeur. Par l'hybridation d'objets de valeur d'échange (des pièces de 1 €) et de produits de luxe (des bijoux), l'artiste crée une troisième sphère de valeur. La destruction de l'argent et de sa valeur associée, pour le plaisir d'en faire un bijoux, renvoie l'argent à un autre aspect de la valeur elle-même. Au sein du bijou lui-même se joue une compétition entre deux systèmes de valeur : valeur de l'argent, valeur de l'art. Tout aussi matériel qu'il soit, l'objet **1+1=0** reste un noeud de conflits et de continuité parmi tout ce que peut être la valeur.

GALERIE +
JÉRÔME POGGI OBJET
+ DE PRODUCTION



SPatium, 2010-2011
Technique mixte, photographie

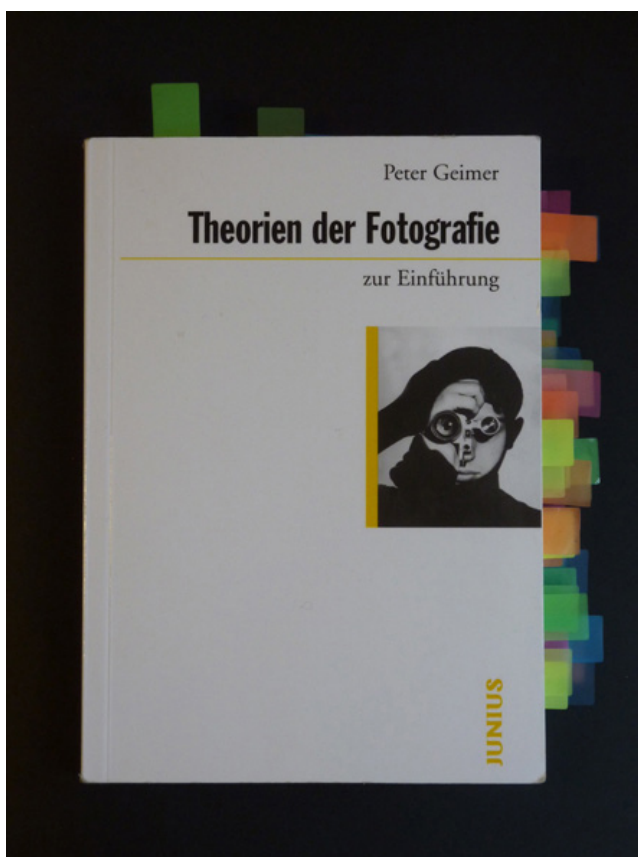

Praxis der Theorien der Fotografie, 2010
Photographie Inkjet print
40cm x 30 cm