



Kapwani Kiwanga, *Desire Paths - Alytt Raiyard*, 2018 ©John Dean

## *The Border is a State of Mind*

Une exposition de Sasha Pevak

Babi BADALOV  
Eric BAUDELAIRE  
Bady DALLOUL

Nikita KADAN  
Kapwani KIWANGA  
Sophie RISTELHUEBER  
SOCIÉTÉ RÉALISTE

Pour son exposition d'automne, Jérôme Poggi a invité le curateur Sasha Pevak à concevoir un projet qui sera présenté en deux parties, à la galerie et au Grand Palais à l'occasion de la 45e édition de la FIAC.

Intitulée *The Border is a State of Mind*, l'exposition réunit le travail de sept artistes: Babi Badalov, Eric Baudelaire, Bady Dalloul, Nikita Kadan, Kapwani Kiwanga, Sophie Ristelhueber et Société Réaliste.

Ce projet collectif s'articule autour de la notion de frontière territoriale et des portées symboliques qu'elle contient. Dans son texte manifeste, Sasha Pevak met en perspective l'utopie d'un « *monde sans frontières* » auquel a rêvé le XX<sup>ème</sup> siècle, avec l'actuelle situation où l'érection de murs apparaît aux yeux de certains politiciens et médias comme la promesse d'un futur plus sûr et plus prospère. « *Instrument de colonisation, les frontières représentent un symbole de la violence endurée par les nations colonisées tout au long de l'Histoire* » poursuit le commissaire d'exposition, portant la trace des conflits passés et présents.

**Commissariat :** Né en 1988 à Moscou, **Sasha PEVAK** est chercheur, curateur et critique d'art. Doctorant à l'Université Paris 8, il s'intéresse aux rapports entre l'art et le pouvoir, ainsi qu'au fonctionnement du système de l'art sous les régimes autoritaires. Sa pratique curatoriale repose sur la mise en place d'échanges et de dialogue sur le long terme avec les artistes.

Remerciements pour sa collaboration à la galerie Juana de Aizpuru, et à Kyveli Mavrokordopoulou, chercheuse à l'EHESS pour sa complicité dans la conception de l'exposition.

**Partie I - Galerie POGGI**  
2 rue Beaubourg, Paris 4<sup>e</sup>

*Du 13 octobre au 16 novembre 2018*

**Partie II - FIAC**  
Grand Palais, Paris 16<sup>e</sup>  
Galeries Supérieures  
Stand 1.H11

*Du 18 au 21 octobre 2018*



---

« *Un monde sans frontières* » - n'est-ce pas la dernière utopie inachevée du 20<sup>e</sup> siècle ? Depuis les années 1980, la conscience occidentale a cherché à abolir les frontières nationales. Pourtant, avons-nous réellement dépassé la notion de frontières lorsque des milliers de personnes échouent aux portes de l'Europe, que les États-Unis s'efforcent de limiter l'accès des musulmans au pays, et que la lutte pour des zones d'influence dans le monde provoque la révision des anciennes frontières territoriales ? Pourquoi les appels à ériger de nouveaux murs sont-ils mis en avant par certains politiciens et médias comme la promesse d'une vie plus sécurisée et d'un futur prospère ? Si le flux du capital ne connaît plus de limites territoriales, les frontières continuent à fonctionner comme des filtres du flux humain et obtiennent de nouveaux sens symboliques. Elles deviennent des écrans sur lesquels peut être projeté un Autre anthropomorphisé - cause des maux qui affectent la nation (Wendy Brown, *Murs*, 2009). Instruments de la colonisation, elles demeurent un symbole fort de la violence qu'ont subi des peuples colonisés au cours de l'Histoire ; tels des coupures et des points de suture sur les territoires, elles témoignent des conflits actuels et passés. La réappropriation des frontières par ceux·celles, qui ont été si longtemps aliénées de leurs terres, reflète alors leur désir à disposer enfin d'eux·elles-mêmes. Un élément du pouvoir et de la souveraineté, les frontières restent l'une des réalisations tangibles d'un désir psychologique d'État.

Sasha PEVAK

Babi Badalov

*International*, 2016

Peinture sur tissu encadrée

160 x 115 cm

Courtesy Galerie Poggi, Paris

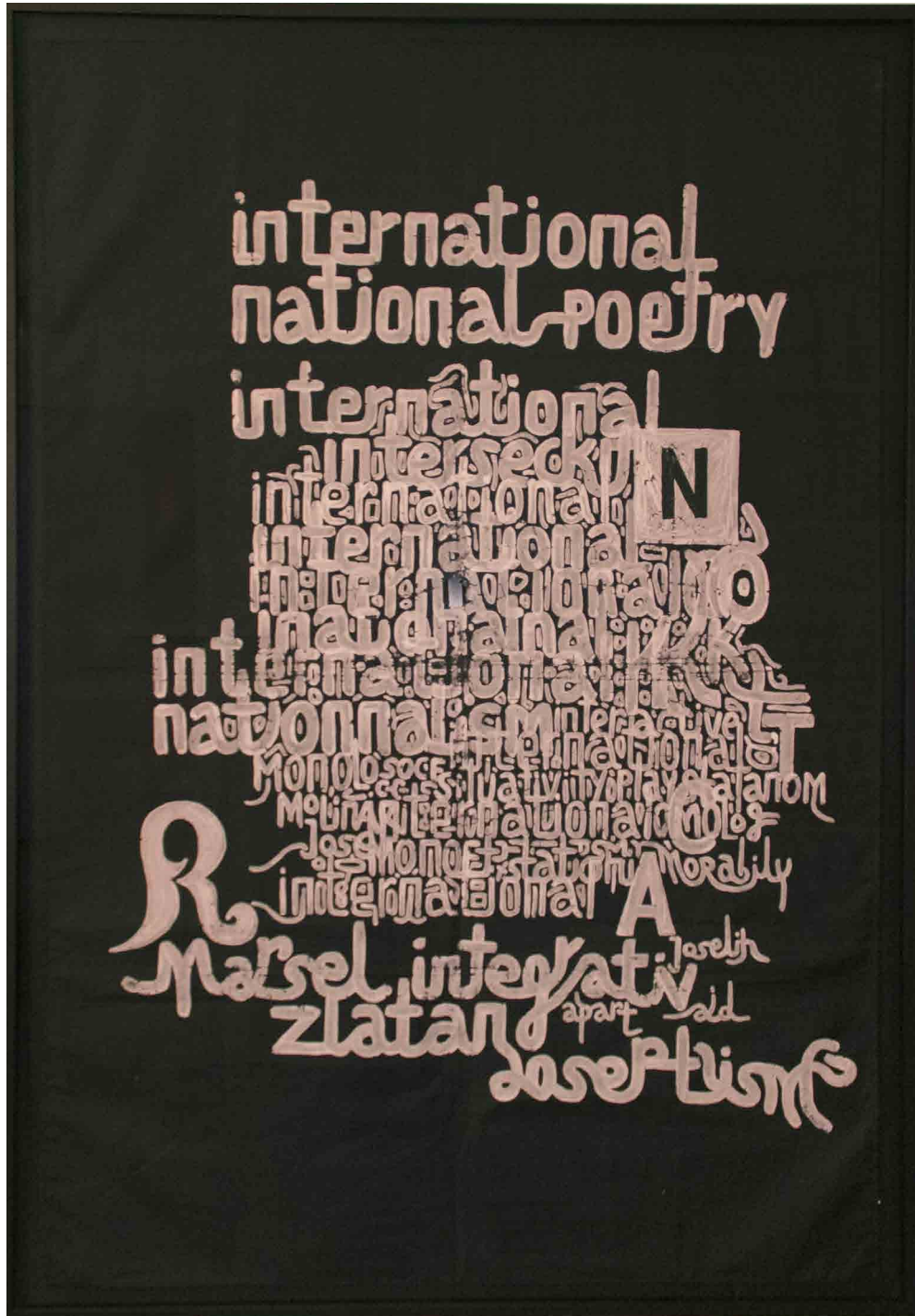

**Babi Badalov**

*No One Illegal*, 2013-2018

Photos d'identité et collage encadré

56,5 x 46,5 cm

Courtesy Galerie Poggi, Paris

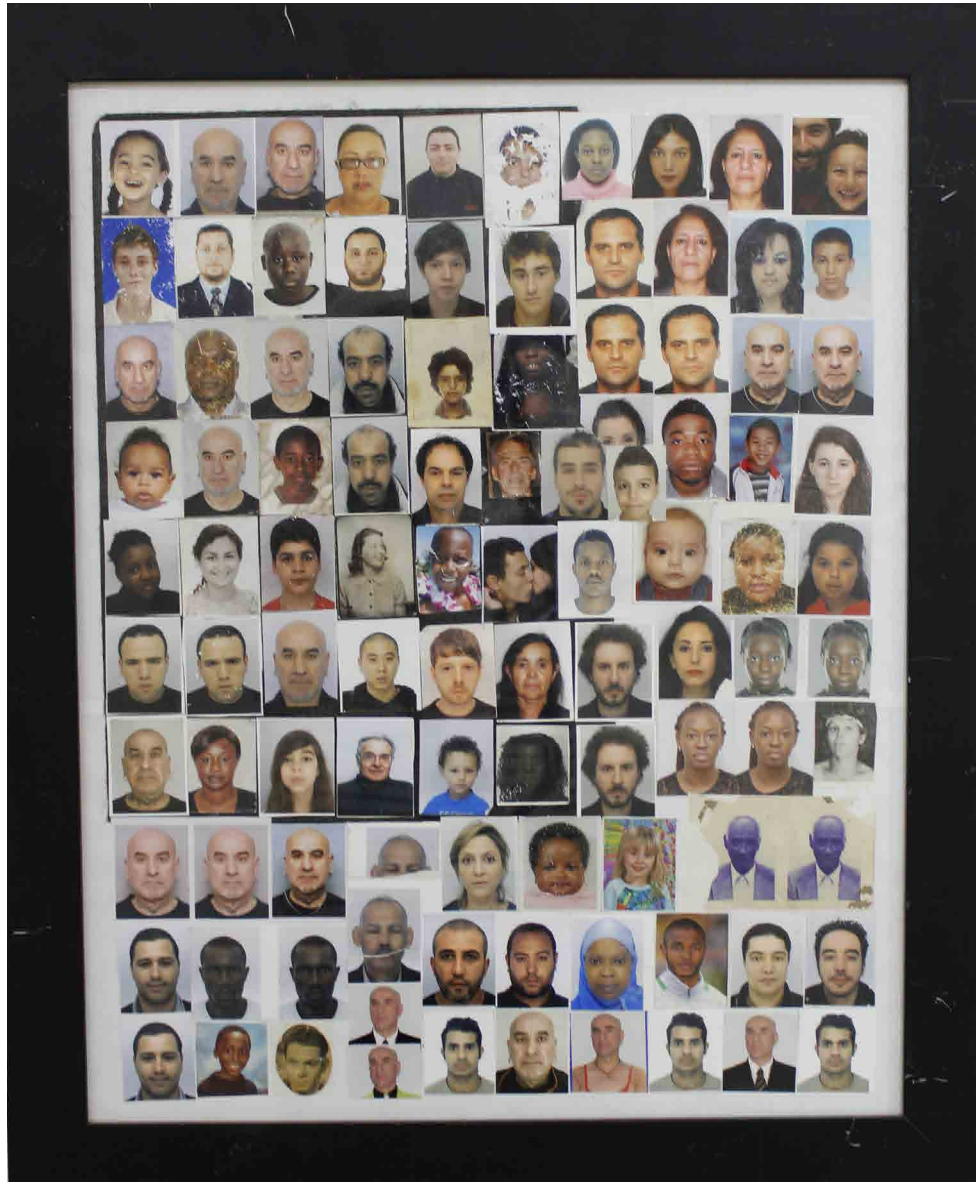

**Babi Badalov**

*No One Illegal*, 2013-2018

Photos d'identité et collage encadré

30,7 x 22 cm

Courtesy Galerie Poggi, Paris

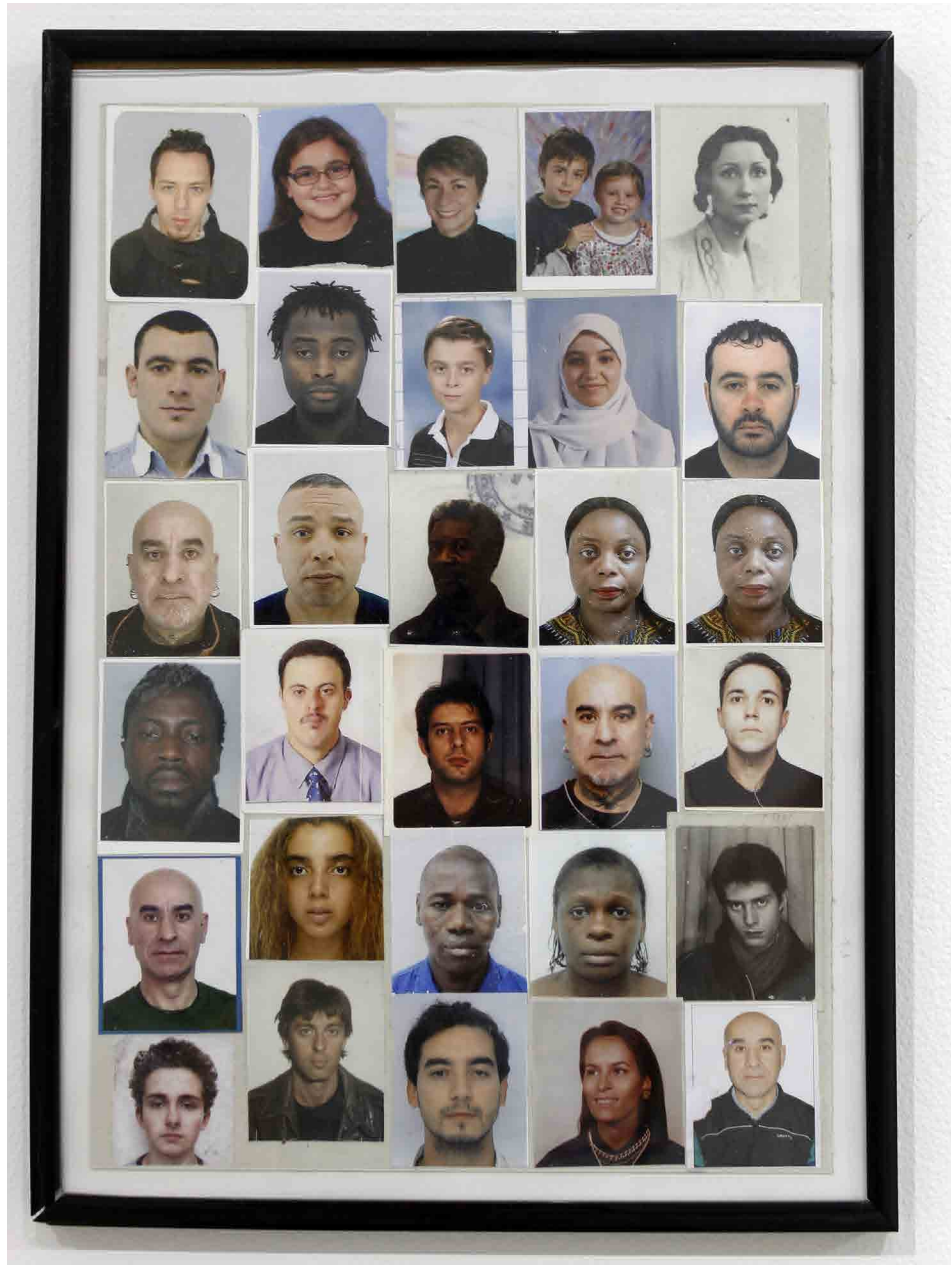

---

**Eric Baudelaire**

*Site displacement / Déplacement de site- 1a -1b, 2007*

Dyptique, photographie encadrée

35 x 27,6 cm chaque

Ed. 4/6 - 6 ex. + 2 AP

Courtesy of the artist and Galeria Juana de Aizpuru, Madrid



---

**Eric Baudelaire**

*Site displacement/ Déplacement de site- 2a-2b, 2007*

Dyptique, photographie encadrée

40 x 31 cm chaque

Ed. 4/6 - 6 ex. + 2 AP

Courtesy of the artist and Galeria Juana de Aizpuru, Madrid

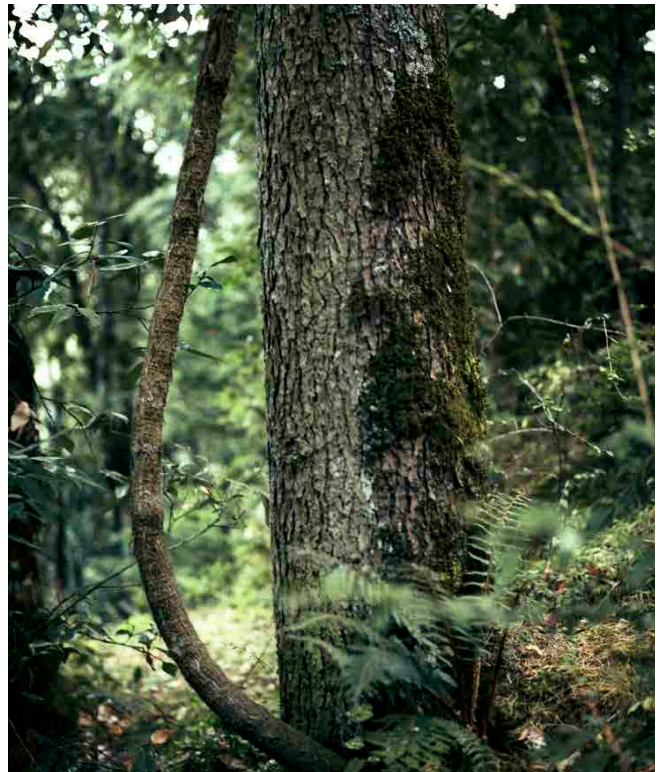



---

**Eric Baudelaire**

*Site displacement / Déplacement de site- 3a -3b, 2007*

Dyptique, photographie encadrée

35 x 44 cm chaque

Ed. 4/6 - 6 ex. + 2 AP

Courtesy of the artist and Galeria Juana de Aizpuru, Madrid



Eric Baudelaire

*Site displacement / Déplacement de site- 4a -4b, 2007*

Dyptique, photographie encadrée

35 x 27 cm chaque

Ed. 4/6 - 6 ex. + 2 AP

Courtesy of the artist and Galeria Juana de Aizpuru, Madrid



---

**Eric Baudelaire**

*Site displacement / Déplacement de site- 5a -5b, 2007*

Dyptique, photographie encadrée

85 x 67 cm chaque

Ed. 4/6 - 6 ex. + 2 AP

Courtesy of the artist and Galeria Juana de Aizpuru, Madrid



---

**Eric Baudelaire**

*Site displacement / Déplacement de site- 6a -6b, 2007*

Dyptique, photographie encadrée

35 x 44 cm chaque

Ed. 4/6 - 6 ex. + 2 AP

Courtesy of the artist and Galeria Juana de Aizpuru, Madrid

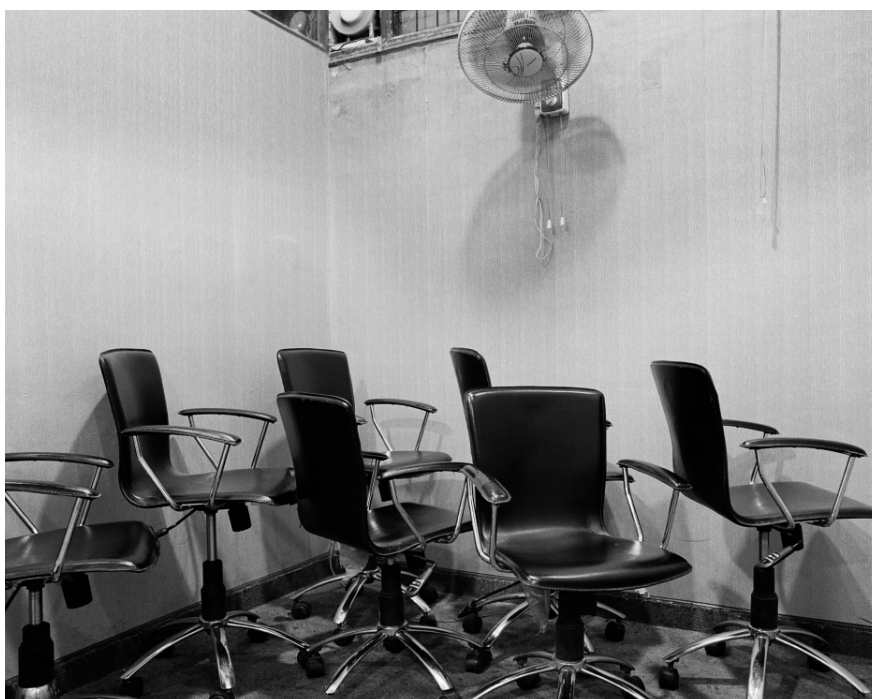

---

**Eric Baudelaire**

*Site déplacement/ Déplacement de site- 9a -9b, 2007*

Dyptique, photographie encadrée

20 x 25 cm chaque

Ed. 4/6 - 6 ex. + 2 AP

Courtesy of the artist and Galeria Juana de Aizpuru, Madrid



---

**Eric Baudelaire**

*Site displacement / Déplacement de site- 12a -12b, 2007*

Dyptique, photographie encadrée

70 x 55 cm chaque

Ed. 4/6 - 6 ex. + 2 AP

Courtesy of the artist and Galeria Juana de Aizpuru, Madrid

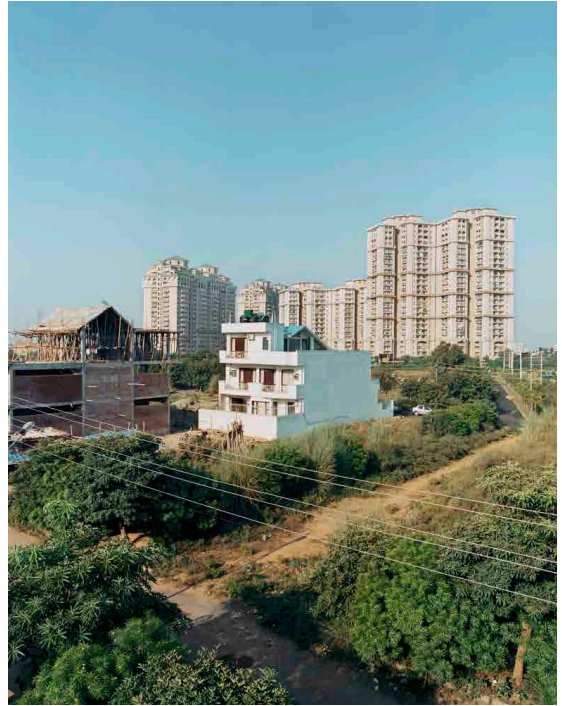

---

**Eric Baudelaire**

*Site displacement / Déplacement de site- 13a -13b, 2007*

Dyptique, photographie encadrée

50 x 63,5 cm chaque

Ed. 4/6 - 6 ex. + 2 AP

Courtesy of the artist and Galeria Juana de Aizpuru, Madrid



---

**Eric Baudelaire**

*Site déplacement/ Déplacement de site- 14a -14b, 2007*

Dyptique, photographie encadrée

35 x 44,6 cm chaque

Ed. 4/6 - 6 ex. + 2 AP

Courtesy of the artist and Galeria Juana de Aizpuru, Madrid





---

**Eric Baudelaire**

*Site déplacement/ Déplacement de site- 15a -15b, 2007*

Dyptique, photographie encadrée

15 x 19 cm chaque

Ed. 4/6 - 6 ex. + 2 AP

Courtesy of the artist and Galeria Juana de Aizpuru, Madrid

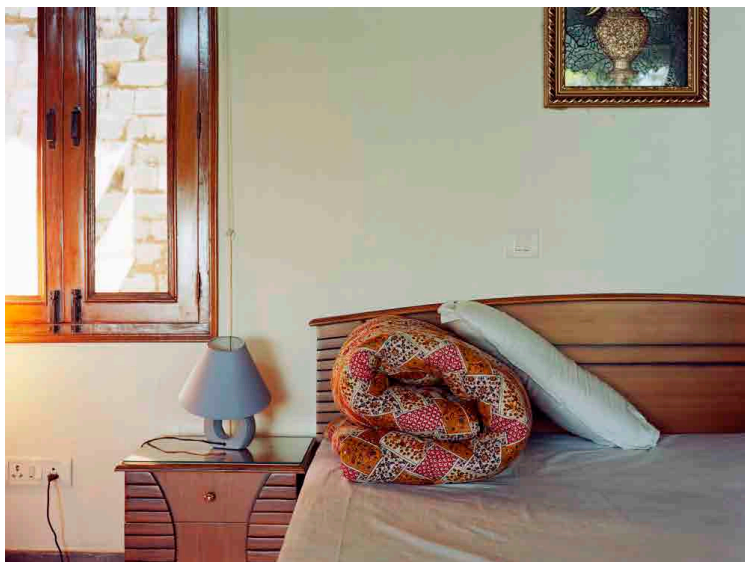

---

**Eric Baudelaire**

*Site déplacement/ Déplacement de site- 16a -16b, 2007*

Dyptique, photographie encadrée

25 x 31 cm chaque

Ed. 4/6 - 6 ex. + 2 AP

Courtesy of the artist and Galeria Juana de Aizpuru, Madrid



---

**Eric Baudelaire**

*Site displacement/ Déplacement de site- 17a -17b, 2007*

Dyptique, photographie encadrée

20 x 15,7 cm chaque

Ed. 4/6 - 6 ex. + 2 AP

Courtesy of the artist and Galeria Juana de Aizpuru, Madrid



---

**Eric Baudelaire**

*Site displacement / Déplacement de site- 19a -19b, 2007*

Dyptique, photographie encadrée

20 x 25 cm chaque

Ed. 4/6 - 6 ex. + 2 AP

Courtesy of the artist and Galeria Juana de Aizpuru, Madrid



---

**Eric Baudelaire**

*Site displacement / Déplacement de site- 21a -21b, 2007*

Dyptique, photographie encadrée

30 x 38 cm chaque

Ed. 4/6 - 6 ex. + 2 AP

Courtesy of the artist and Galeria Juana de Aizpuru, Madrid

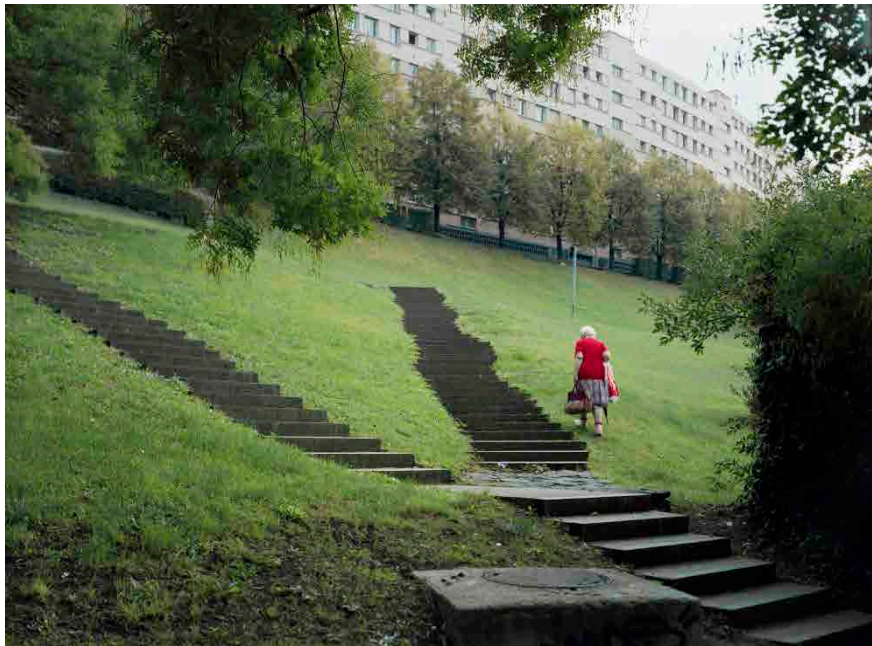

---

**Bady Dalloul**

*Scénario pour une Indépendance*, 2018

Collage, photographie et encre sur panneau de liège

135 x 165 cm

Courtesy of the artist

© Stoyan Vassev



**Bady Dalloul**  
*Scénario pour une Indépendance*, 2018  
 Collage, photographie et encre sur panneau de liège  
 135 x 165 cm  
 Courtesy of the artist  
 © Stoyan Vassev

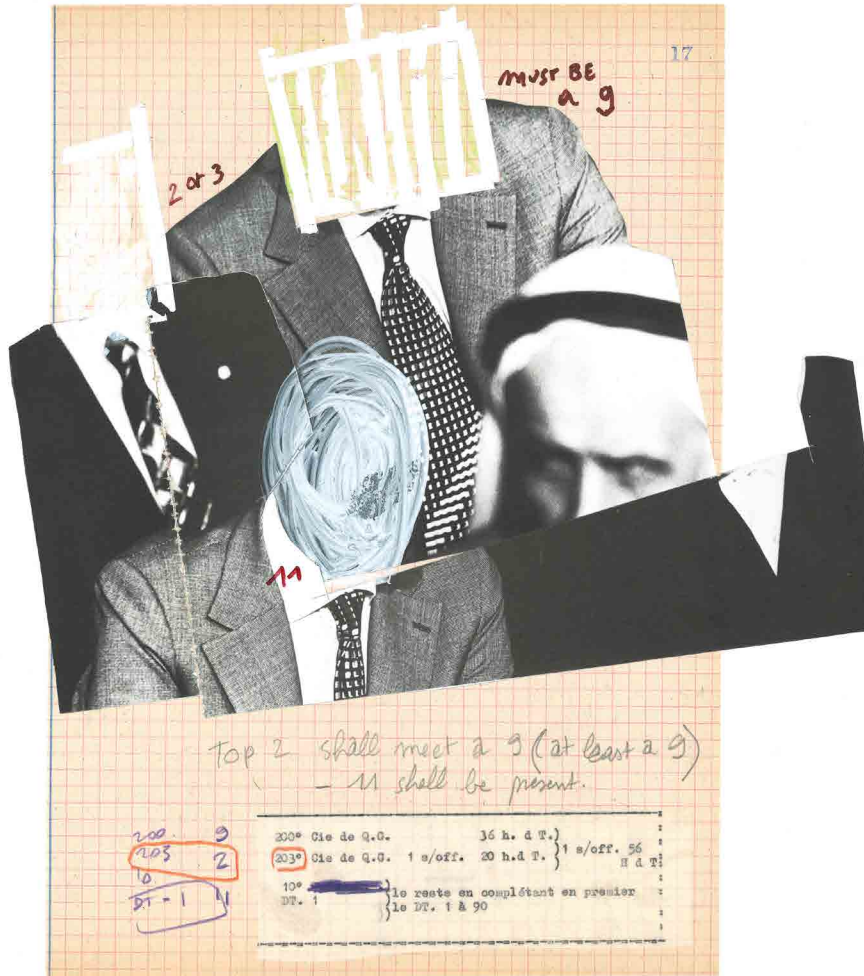

**Bady Dalloul**

*Scénario pour un Bantoustan, 2018*

Collage, photographie et encre sur panneau de liège

179,5 x 163 cm

Courtesy Galerie Poggi, Paris and the artist





---

**Bady Dalloul**

*Scénario pour une Réddition*, 2018

Collage, photographie et encre sur panneau de liège

90 x 140 cm

Courtesy Galerie Poggi, Paris and the artist



---

**Nikita Kadan**

*National Landscape (House of Services)*, 2018

Charbon sur papier et photographie, encadré

150 x 200 cm

Courtesy Galerie Poggi, Paris



---

**Nikita Kadan**

*Reconstituted Weapons: A Tiger's Leap*, 2018

Deux lances en fer forgé

230 x 50 cm chaque

Courtesy Galerie Poggi, Paris

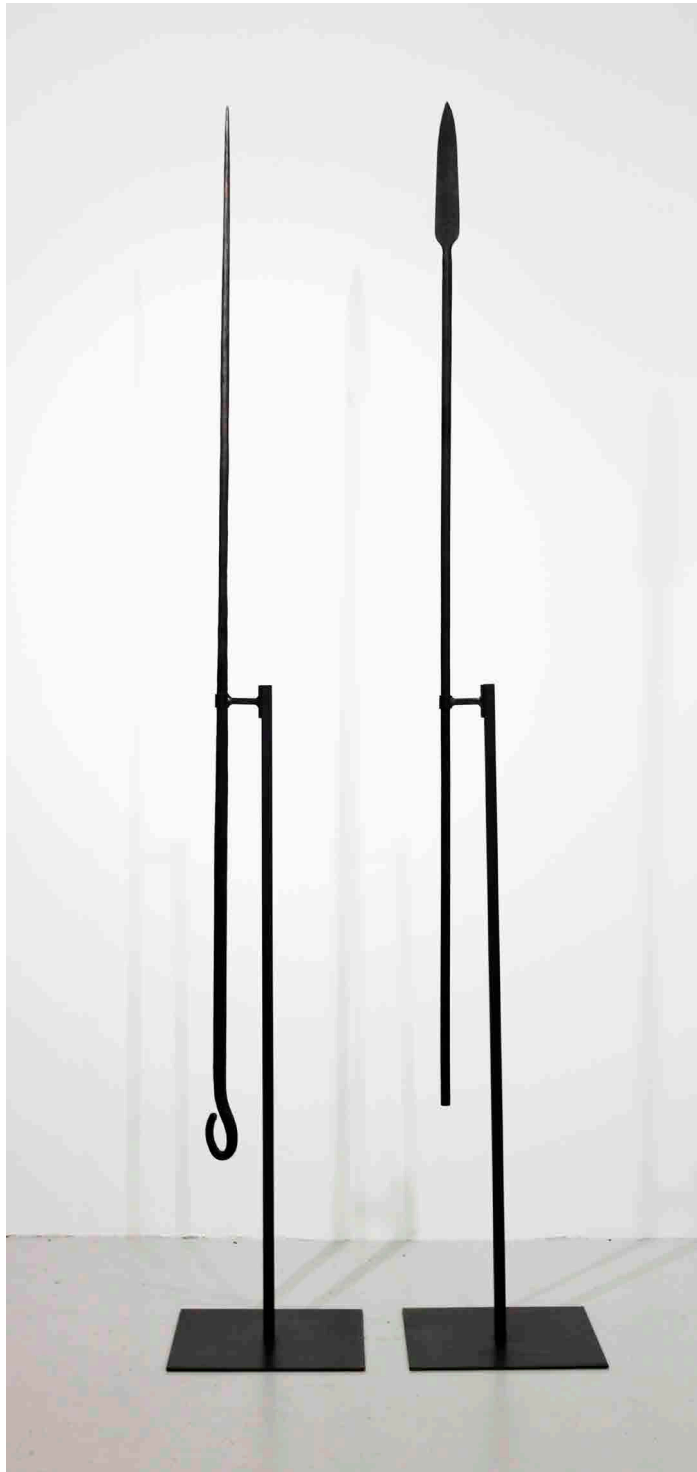

---

**Kapwani Kiwanga**

*Desire Paths, Alyht Railyard, 2018*

Toile en coton imprimée et maillage en fer

252 x 151,5 cm

Courtesy Galerie Poggi, Paris

© John Dean, Esker Foundation, Calgary (CA)



---

**Kapwani Kiwanga**

*Desire Paths, Rosscarrock 2018*

Toile en coton imprimée et maillage en fer

252 x 151,5 cm

Courtesy Galerie Poggi, Paris

© John Dean, Esker Foundation, Calgary (CA)

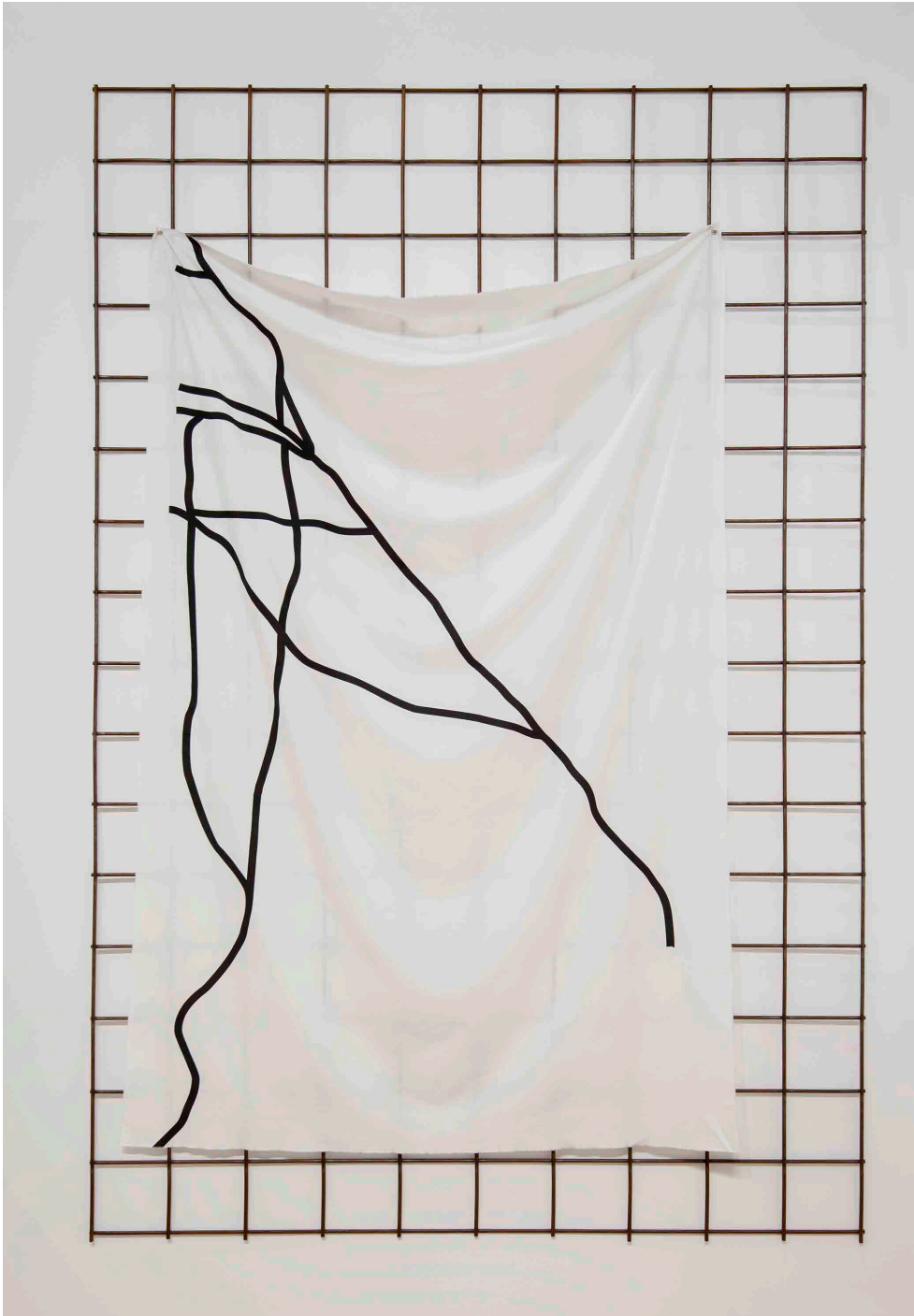

---

**Sophie Ristelhueber**

*Fait #17, 1992*

Photographie noir et blanc, tirage argentique monté sur aluminium, avec cadre ciré or  
100 x 127 x 5 cm

Ed. 3 ex.

Courtesy Galerie Poggi, Paris



————— **Sophie Ristelhueber**

*Fait #52, 1992*

Photographie noir et blanc, tirage argentique monté sur aluminium, avec cadre ciré or  
100 x 127 x 5 cm

Ed. 3 ex.

Courtesy Galerie Poggi, Paris

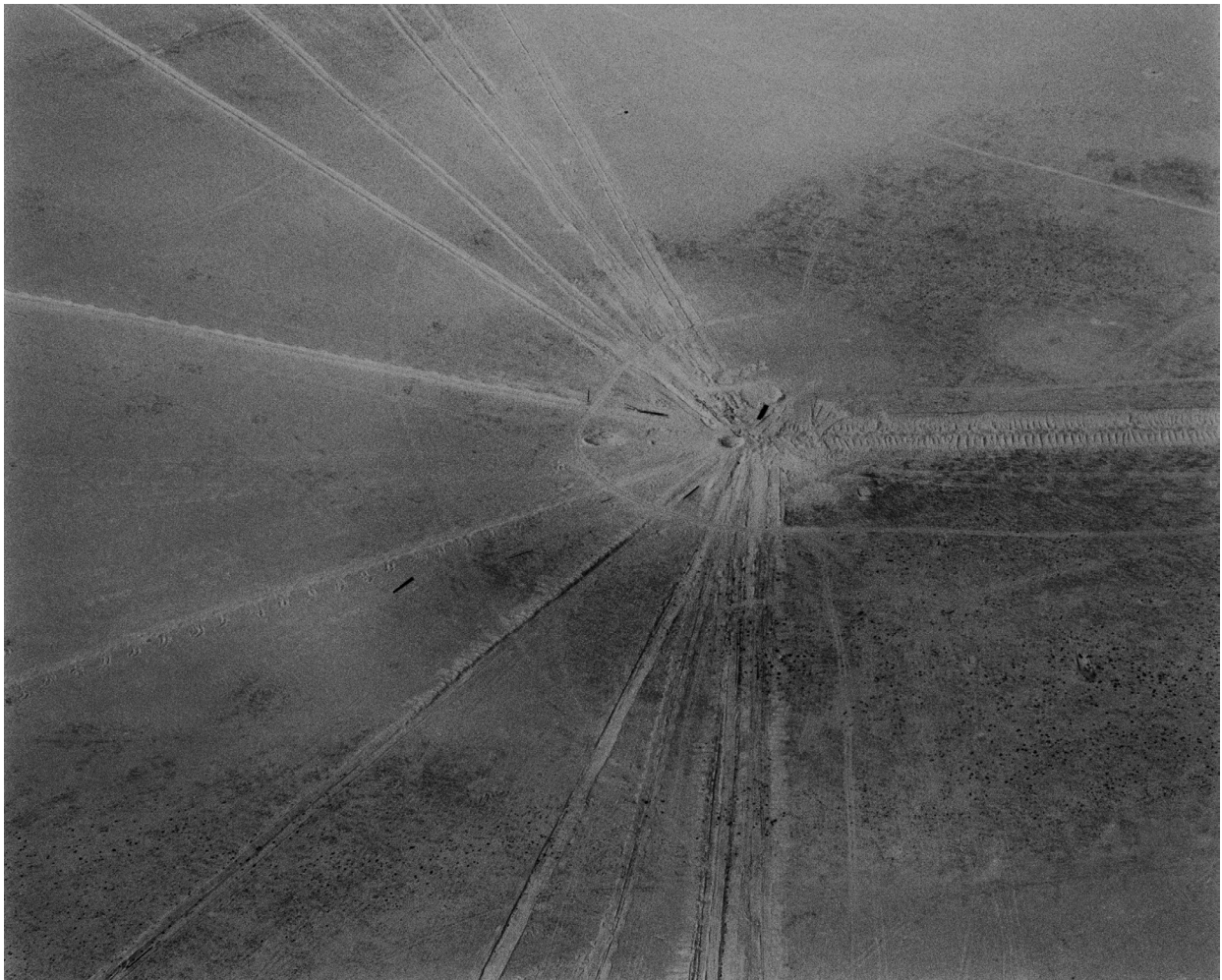

---

**Sophie Ristelhueber**

*Pont Allenby #1*, 2004, 2016

Tirage pigmentaire sur papier mat Fine Art

90 x 130 cm

Ed. 3 ex. + 1 AP

Courtesy Galerie Poggi, Paris





---

**Sophie Ristelhueber**

*Pont Allenby #2, 2016*

Tirage pigmentaire sur papier mat Fine Art

130 x 90 cm

Ed. 3 ex. + 1 AP

Courtesy Galerie Poggi, Paris



---

**Sophie Ristelhueber**

*WB #22, 2005*

Tirage argentique couleur contrecollé sur aluminium, encadré

120 x 150 cm

Ed. 3 ex. + 1 AP

Courtesy Galerie Poggi, Paris



---

**Société Réaliste**

*A Gift from Birobidzhan, 2011*

Sculpture en acier

60 cm de diamètre

Ed. 3ex. + 2 AP

Courtesy Galerie Poggi, Paris



---

**Société Réaliste**

*Barbarus*, 2011

Plaque émaillée

20 x 40 cm

Ed. 3 ex. + 2 AP

Courtesy Galerie Poggi, Paris



---

**Société Réaliste**

*East/West*, 2014

Plaque émaillée

80 x 24 cm

Ed. 3 ex. + 2 AP

Courtesy Galerie Poggi, Paris

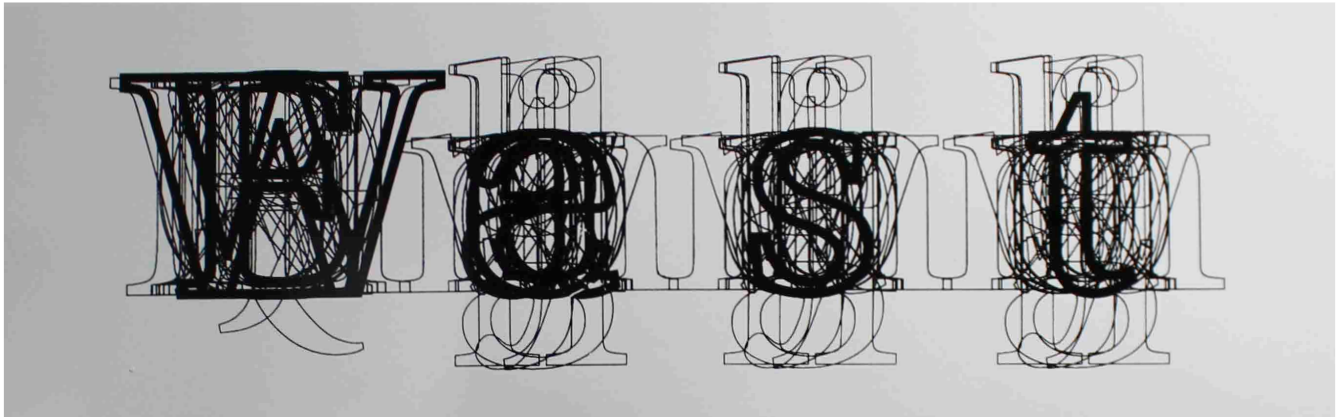

---

**Société Réaliste**

*North/South*

Plaque émaillée

80 x 24 cm

Ed. 3 ex. + 2 AP

Courtesy Galerie Poggi, Paris

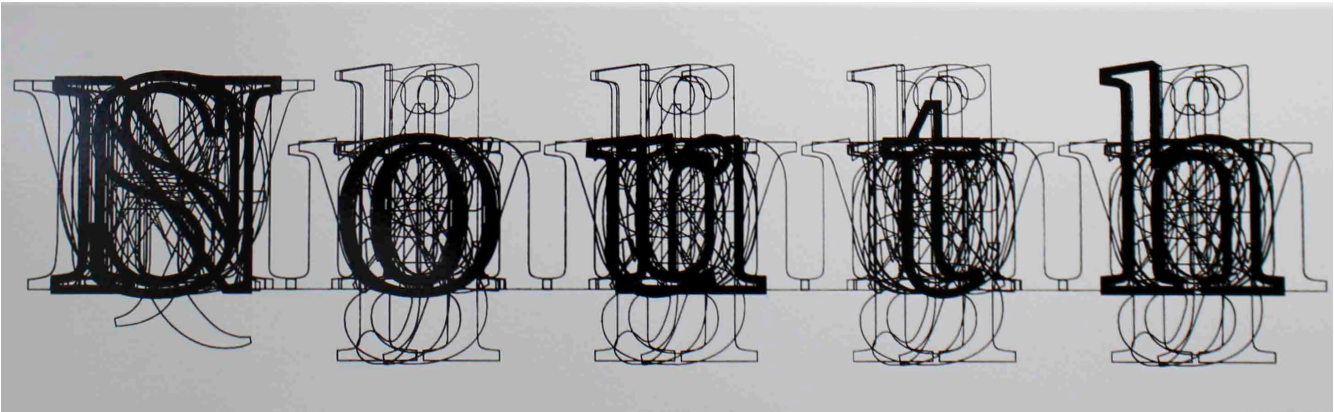

---

**Société Réaliste**

*Exodus from nowhere*, 2009 - 2011

Plaque émaillée

50 x 30 cm

Ed. 3 ex. + 2 AP

Courtesy Galerie Poggi, Paris

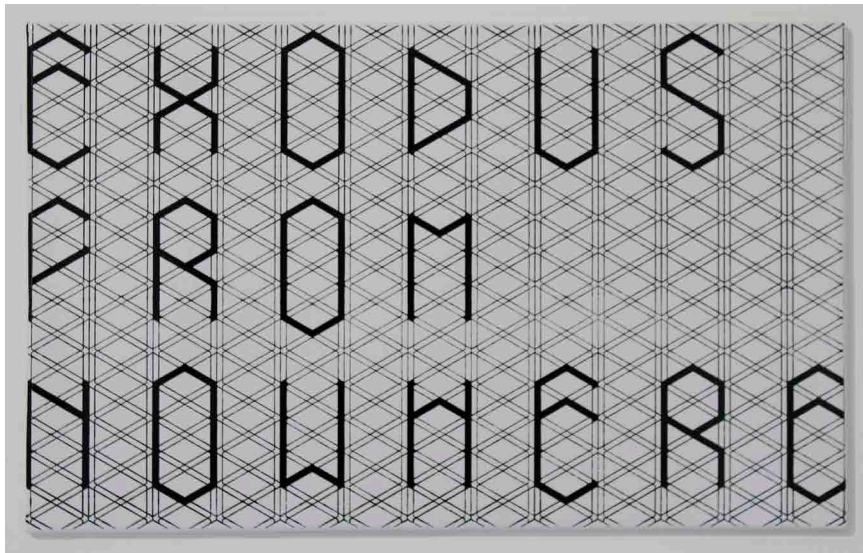

---

**Société Réaliste**

*Now!here!, 2011*

Plaque émaillée

50 x 20 cm

Ed. 3 ex. + 2 AP

Courtesy Galerie Poggi, Paris

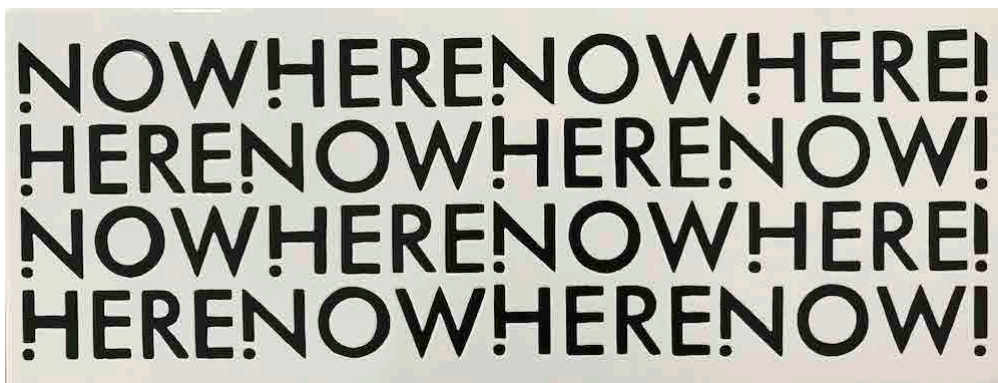



## Galerie Jérôme Poggi

2 rue Beaubourg – 75 004 Paris – France  
+33 (0)9 84 38 87 74 – galeriepoggi.com

Mar. – Sam. 11.00 – 19.00  
Tue. – Sat. 11 am – 07 pm

## EXPOSITIONS

| *The border is a state of mind* - group show  
13 oct. - 17 nov. 2018  
Galerie Jérôme Poggi, Paris

| Group show  
2 fév. - 9 mars 2019  
Galerie Jérôme Poggi, Paris

| *Marion Verboom* - solo show  
1<sup>er</sup> déc. 2018 - 19 janv. 2019  
Galerie Jérôme Poggi, Paris

| *Sophie Ristelhueber* - solo show  
23 mars - 4 mai 2019  
Galerie Jérôme Poggi, Paris

## FOIRES

| **ARTBO (CO)**  
25 - 28 Oct. 2018  
*Sidival Fila*

| **MATERIAL ART FAIR (MX)**  
6 - 10 fév. 2019  
*Group show*

| **ARCOmadrid (ES)**  
27 fév. - 3 mars 2019  
*Marion Verboom*

| **ART BASEL MIAMI (US)**  
6 - 9 Déc. 2018  
*Kapwani Kiwanga*

| **1:54 Marrakech (MA)**  
21 - 24 fév. 2019  
*Djamel Tatah*

| **The Armory Show (US)**  
6 - 10 mars 2019  
*Nikita Kadan & Kapwani Kiwanga*

## ARTISTES

| Babi Badalov (AZ, 1959)  
| Fayçal Baghriche (DZ/FR, 1972)  
| Anna-Eva Bergman (NO/FR, 1909–1987)  
| Maxime Bondu (FR, 1985)  
| Julien Crépieux (FR, 1979)  
| Larissa Fassler (CA, 1975)  
| Sidival Fila (BR, 1962)  
| Yona Friedman (HU, 1923)  
| Nikita Kadan (UA, 1982)

| Kapwani Kiwanga (CA/FR, 1978)  
| Bertrand Lamarche (FR, 1966)  
| Wesley Meuris (BE, 1977)  
| Sophie Ristelhueber (FR, 1949)  
| Société Réaliste (FR/HU, 1982/1972)  
| Djamel Tatah (FR, 1959)  
| Georges Tony Stoll (FR, 1955)  
| Marion Verboom (FR, 1983)  
| Kees Visser (NL, 1948)